

TABELLA RIASSUNTIVA DEL QUADRO Mbox-2	
TENSIONE NOMINALE (V)	V _n = 230
CORRENTE NOMINALE (A)	I _n = 16
FREQUENZA NOMINALE (Hz)	f _n = 50-60
GRADO DI PROTEZIONE MINIMO:	IP65

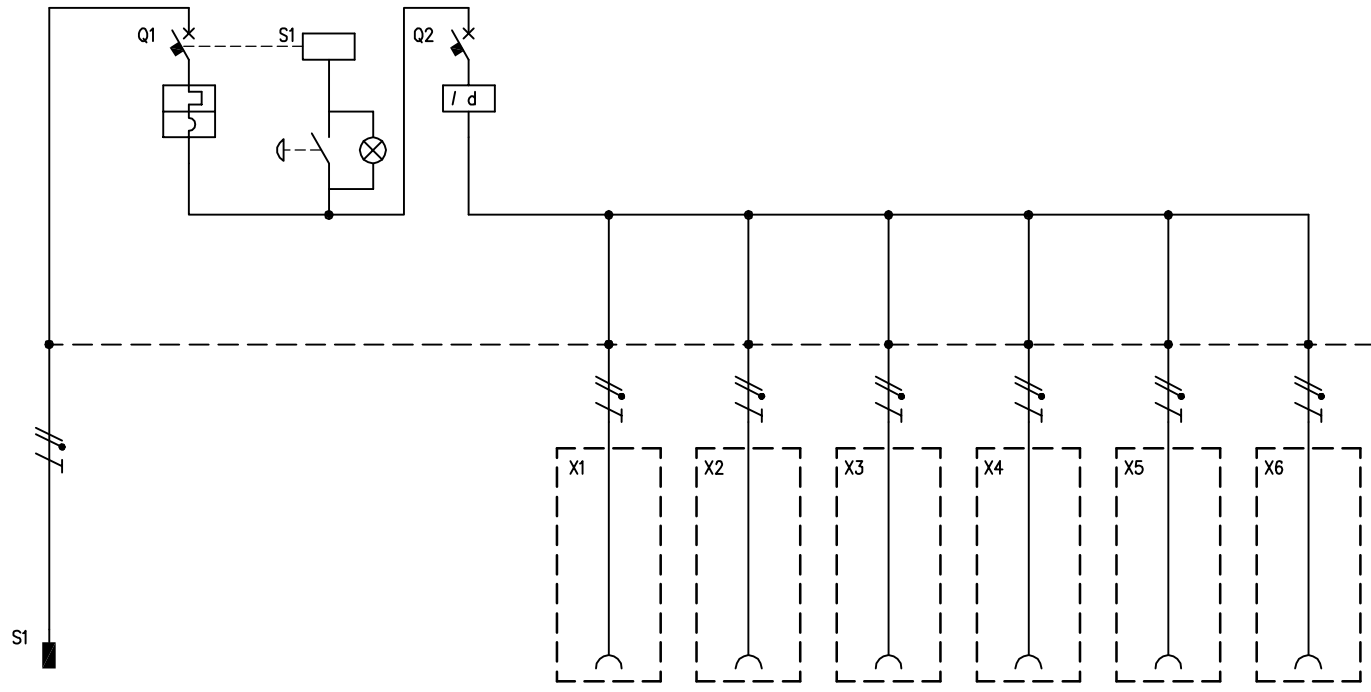

CIRCUITO		1	2	3	4	5	6	7	8	9	10		
DESCRIZIONE COMPONENTI		Alimentazione Quadro		Pulsante di sgancio									
DISPOSITIVI DI COMANDO	TIPO		MT		Diff								
	Un (V)		230		230								
	In (A)		16		25								
	N°POLI		1P+N		2								
	INTERVENTO		Curva "C"		Tipo "AC"								
POTERE INTERRUZIONE (kA)													
Idn (mA)					30								
PRESE A SPINA	TIPO	Spina mobile				IEC 309	IEC 309	IEC 309	IEC 309	IEC 309	Serie Domoplus		
	Un (V)	200 - 250				200 - 250	200 - 250	200 - 250	200 - 250	200 - 250	200 - 250		
	In (A)	16				16	16	16	16	16	16		
	N.POLI	2P+T				2P+T	2P+T	2P+T	2P+T	2P+T	2P+T		
	CONFIGURAZIONE	6h				6h	6h	6h	6h	6h			
CODICE SCAME		218.1633				418.1663	418.1663	418.1663	418.1663	418.1663	570.6405		
MORSETTI		N°SEZ. (mmq)											
COLLEGAMENTI	L1, L2, L3, N, PE	L,N	L,N	L1,N	L,N	L,N,PE	L,N,PE	L,N,PE	L,N,PE	L,N,PE	L,N,PE		
	SEZ. (mmq)	2,5	2,5	2,5	2,5	2,5	2,5	2,5	2,5	2,5	2,5		
COMPONENTI VARI		Cavo		Lampada									
		H07RN-F 3x2,5 L=2mt		BA9s 3W									