

TABELLA RIASSUNTIVA DEL QUADRO	
Domino	
TENSIONE NOMINALE (V)	V _n = 400
CORRENTE NOMINALE (A)	I _n = 32
FREQUENZA NOMINALE (Hz)	f _n = 50-60
GRADO DI PROTEZIONE MINIMO:	IP66

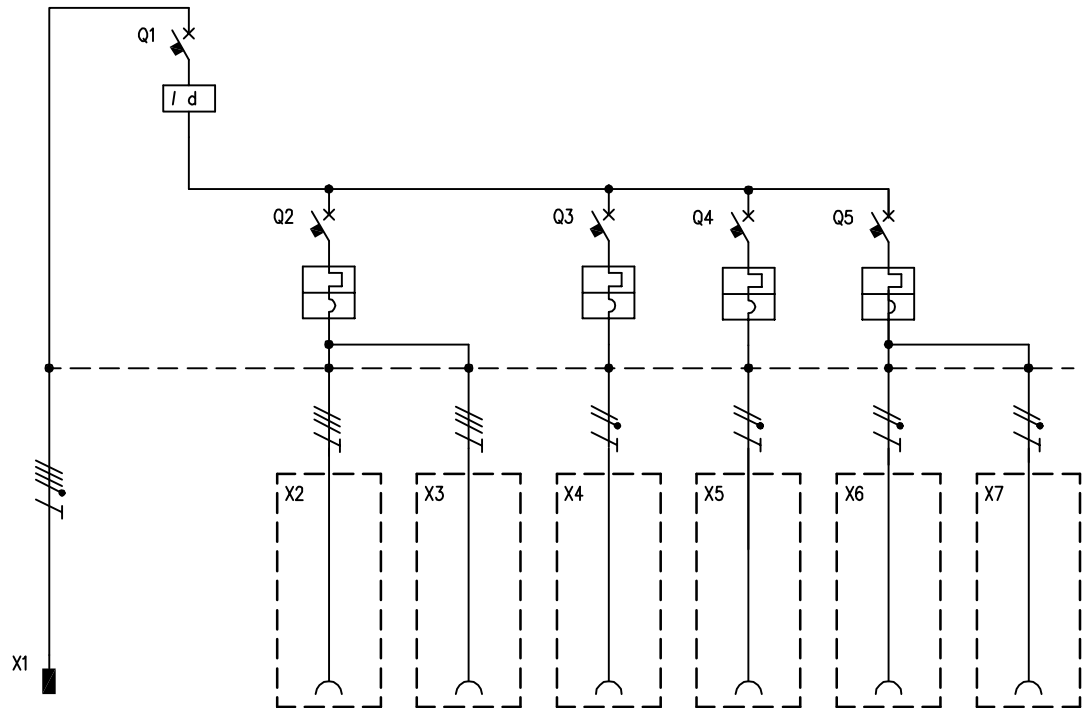

CIRCUITO		1	2	3	4	5	6	7	8				
DESCRIZIONE COMPONENTI		Alimentazione Quadro											
DISPOSITIVI DI COMANDO	TIPO		Diff	MT		MT	MT	MT					
	Un (V)		400	400		230	230	230					
	In (A)		40	16		16	16	16					
	N°POLI		4	3		1P+N	1P+N	1P+N					
	INTERVENTO		Tipo "AC"	Curva "C"									
POTERE INTERRUZIONE (kA)													
Idn (mA)			30										
PRESE A SPINA	TIPO	Spina mobile		IEC 309	IEC 309	IEC 309	IEC 309	IEC 309	Serie Domoplus				
	Un (V)	346 - 415		380 - 415	380 - 415	200 - 250	200 - 250	200 - 250	200 - 250				
	In (A)	32		16	16	16	16	16	16				
	N.POLI	3P+N+T		3P+T	3P+T	2P+T	2P+T	2P+T	2P+T				
	CONFIGURAZIONE	6h		6h	6h	6h	6h	6h	6h				
CODICE SCAME		218.3237		418.1666	418.1666	418.1663	418.1663	418.1663	570.6403				
MORSETTI		N°SEZ. (mmq)											
COLLEGAMENTI	L1, L2, L3, N, PE	L1,L2,L3,N,PE	L1,L2,L3,N	L1,L2,L3,PE	L1,L2,L3,PE	L1,N,PE	L2,N,PE	L3,N,PE	L1,N,PE				
	SEZ. (mmq)	4	4	2,5	2,5	2,5	2,5	2,5	2,5				
COMPONENTI VARI		Cavo H07RN-F 4mt 5x4mmq							Bivalente				