

TABELLA RIASSUNTIVA DEL QUADRO	
Domino	
TENSIONE NOMINALE (V)	V _n = 400
CORRENTE NOMINALE (A)	I _n = 32
FREQUENZA NOMINALE (Hz)	f _n = 50-60
GRADO DI PROTEZIONE MINIMO: IP65	

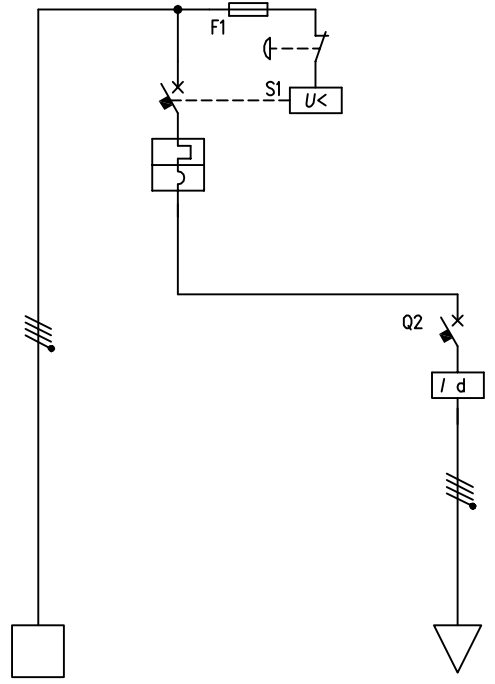

CIRCUITO		1	2	3	4								
DESCRIZIONE COMPONENTI		Alimentazione Quadro		Pulsante di sgancio									
DISPOSITIVI DI COMANDO	TIPO		MT		Diff.								
	Un (V)		400		400								
	In (A)		32		40								
	N°POLI		4		4								
	INTERVENTO		Curva "C"		Tipo "AC"								
POTERE INTERRUZIONE (kA)													
Idn (mA)					30								
PRESE A SPINA	TIPO												
	Un (V)												
	In (A)												
	N°POLI												
CONFIGURAZIONE													
CODICE SCAME													
MORSETTI	N°SEZ. (mmq)	dir. int.MT			dir. int. diff.								
COLLEGAMENTI	L1, L2, L3, N, PE	L1,L2,L3,N	L1,L2,L3,N	L1,N,PE	L1,L2,L3,N								
	SEZ. (mmq)	6	6	Lampada	6								
COMPONENTI VARI				BA9s 3W									
				Fuse 1A									